

## DÉTAIL D'INSTALLATION PORTE À CHARNIÈRES PL-1750

### Étape 1.

Découper l'ouverture de porte dans les panneaux. Prévoir un dégagement de 1-1/2" en Largeur et 1" en Hauteur par rapport à la dimension d'ouverture finie indiquée sur le plan d'installation.

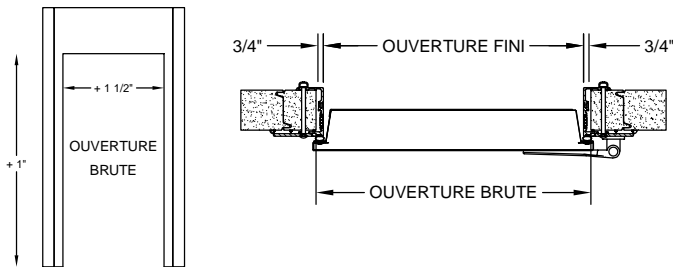

### Étape 3.

Dans la foulée, glisser les morceaux de cadre arrière en place, sécuriser temporairement avec des serre-joints et mettre à niveau la tête de porte puis le jambage côté pentures et enfin le jambage opposé. Les extrémités des morceaux de jambage du cadre arrière doivent s'aligner avec le dessus du morceau de tête de porte (voir illustration).

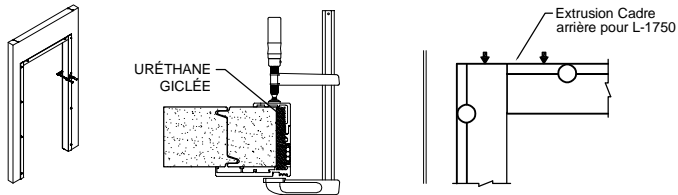

### Étape 5.

Fixer le cadre avec les boulons de carrosseries, rondelles et écrous fournis avec le kit. (Attention à ne pas sur-visser et déformer le panneau.)

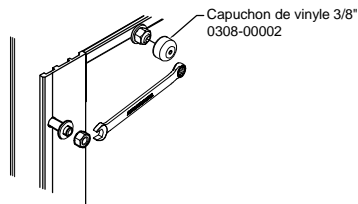

### Étape 7.

Installer les angles renforts au bas des murs, à l'intérieur de chaque Côtés du cadre, avec les ancrages fournis dans le kit ( voir illustration ).

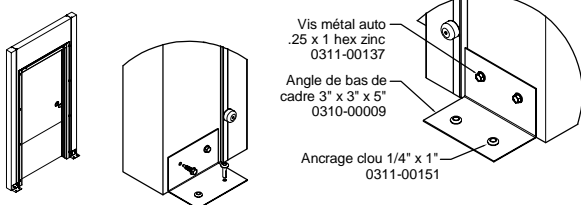

### Étape 2.

Insérer l'assemblage de la porte et du cadre avant dans l'ouverture créée précédemment et le maintenir en place le temps de gicler de l'uréthane par l'intérieur entre l'ouverture du panneau et le cadre avant.

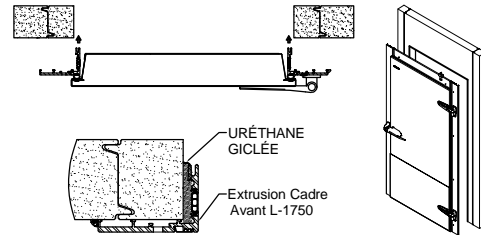

### Étape 4.

En vous guidant dans les trous pré-perçés du cadre. Avec une mèche 7/16" percer des trous de passage dans le panneau.

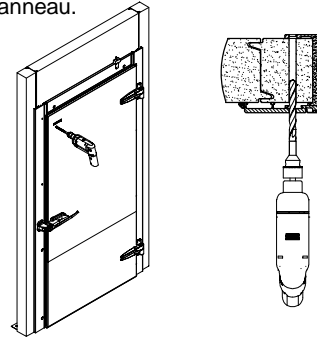

### Étape 6.

Du côté arrière Avec une meule à tronçonner, couper les boulons de manière à garantir le dépassement de 1x filet à l'arrière de l'écrou. Appliquer les capuchons de finition.

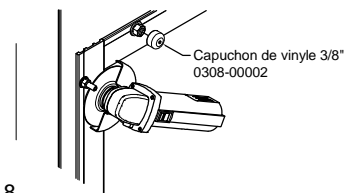

### Étape 8.

Appliquer un joint de finition en silicone au pourtour du cadre avant et arrière.

